

**Beispielprojekt (2011):**

Resolution AG – Festigkeits- und Verformungsnachweis Kurbelwellenhandlung mit Konstruktionsoptimierung und nachträglicher DMS-Messung (Verifizierung)

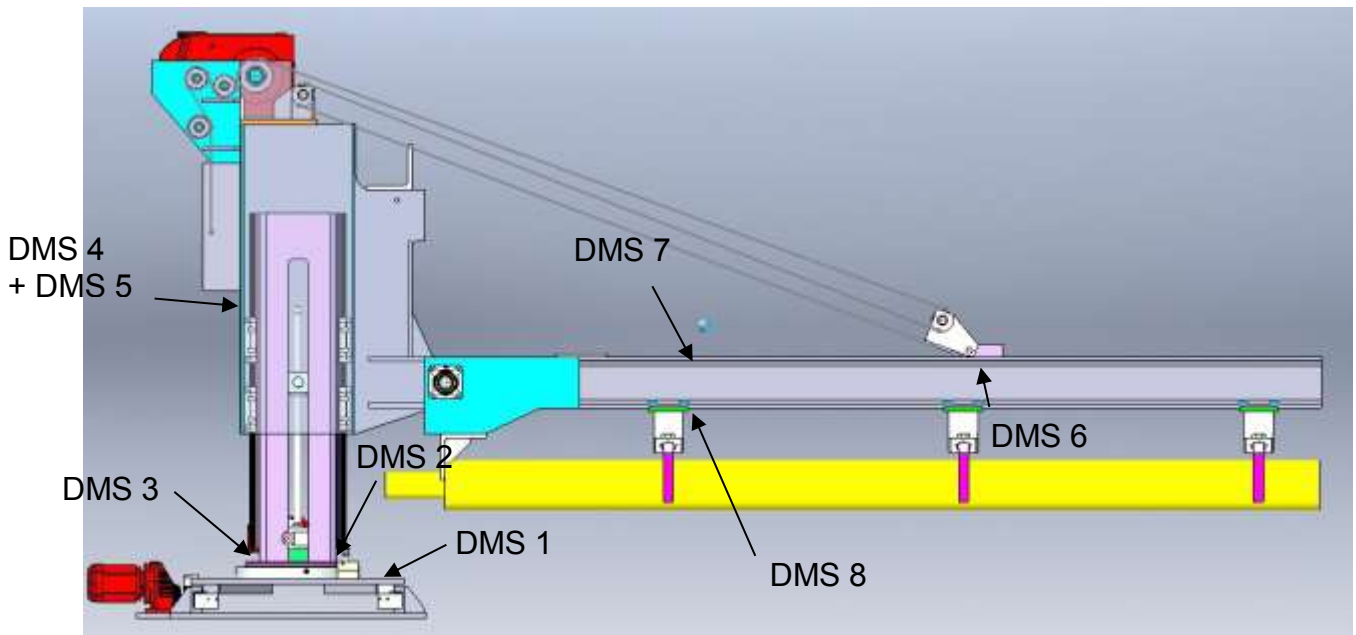
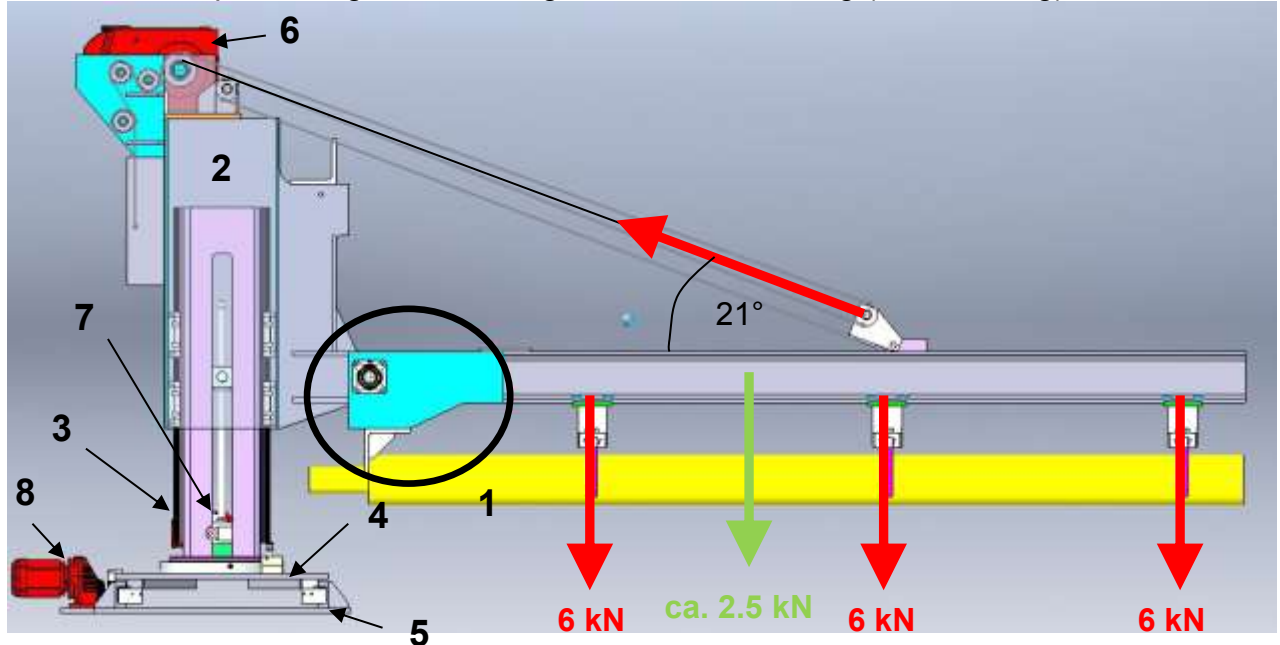

**DMS 1 (Grundplatte Achse 1-1)**

**DMS 6 (Träger, Endpunkt Flaschenzug)**



Messergebnisse:

**1. Fall: horizontal halten auf Mittelposition mit anschliessendem Heben um ca. 90°**

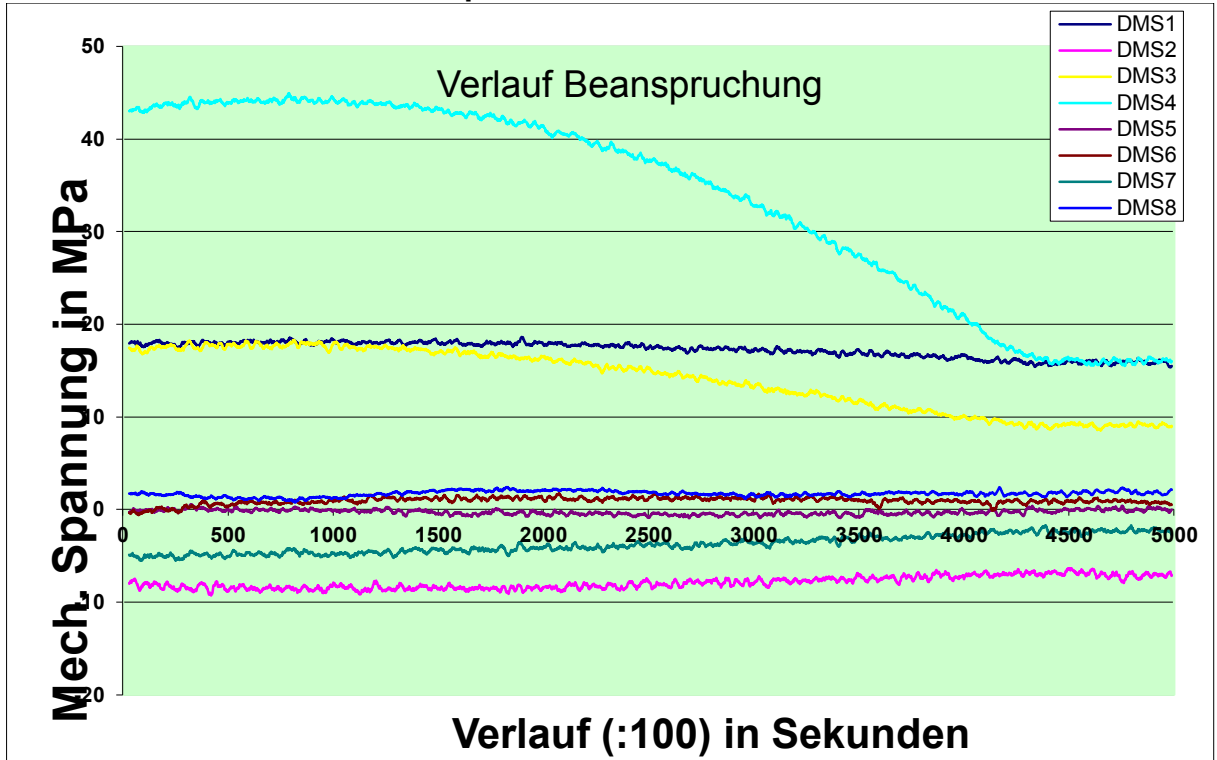

**Übersicht Von-Mises-Spannung:**

